

# RELO F

## FLACHWINKEL

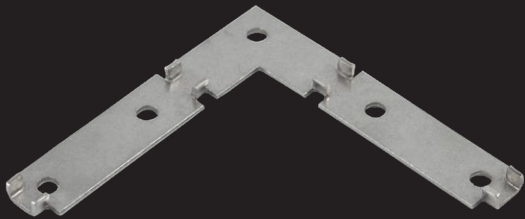

### ÜBERBLICK

**Abmessungen:** L 80 x B 80 x H 1,5 mm | 15 mm

**Material:** Edelstahl rostfrei A2 1.4301

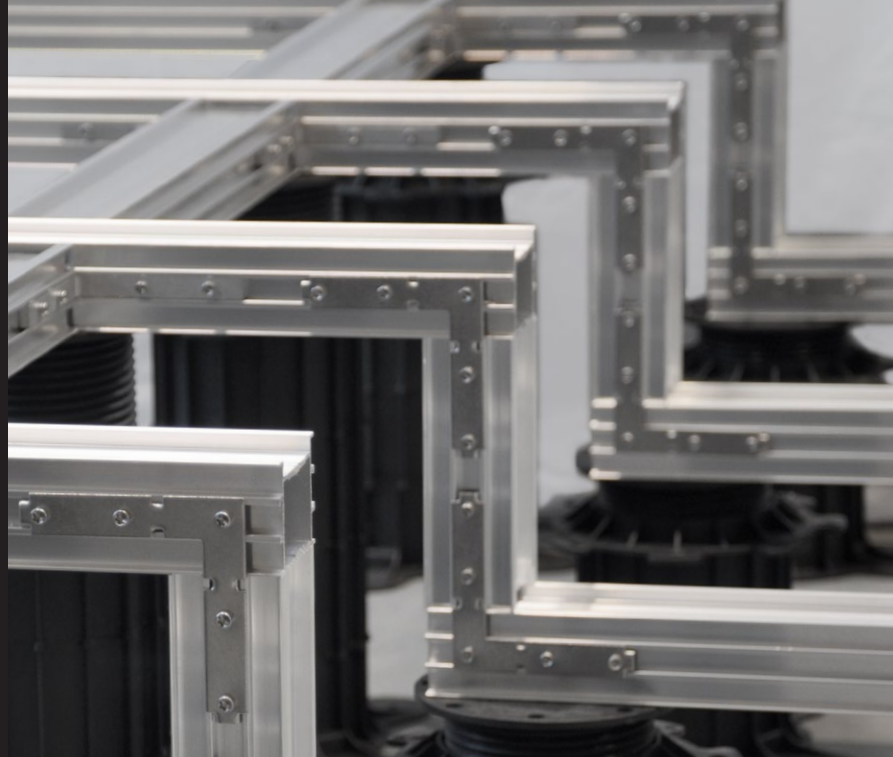

Der **RELO F** Flachwinkel ist die perfekte Ergänzung für RELO Aluminium-Unterkonstruktionsschienen.

Mit dem Flachwinkel können Treppenkonstruktionen sehr einfach und schnell hergestellt werden. Die Unterkonstruktion bietet die Auflagefläche für die Verschraubung der Stufen und Verblendungen.

Der Flachwinkel wird in den seitlichen Führungsaufnahmen der RELO Unterkonstruktionsschienen automatisch zentriert und verhindert somit ein Verrutschen während des Schraubvorgangs.

Pro Verbindungspunkt werden die Flachwinkel auf beiden Seiten der Unterkonstruktion verschraubt.

Die Achsabstände der Treppenkonstruktion sind im gleichen Abstand wie die Achsabstände an der Terrassenfläche herzustellen.

Bei Treppenaufbauten, die eine Gesamthöhe von 600 mm überschreiten, müssen länderspezifische Vorschriften bzgl. Absturzsicherungen oder andere Besonderheiten beachtet werden.

TIPP: RELO RA Rand- und Abschlussprofile eignen sich perfekt für den Stufenauftritt

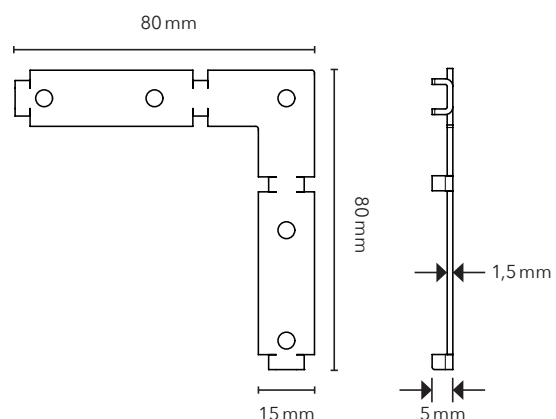

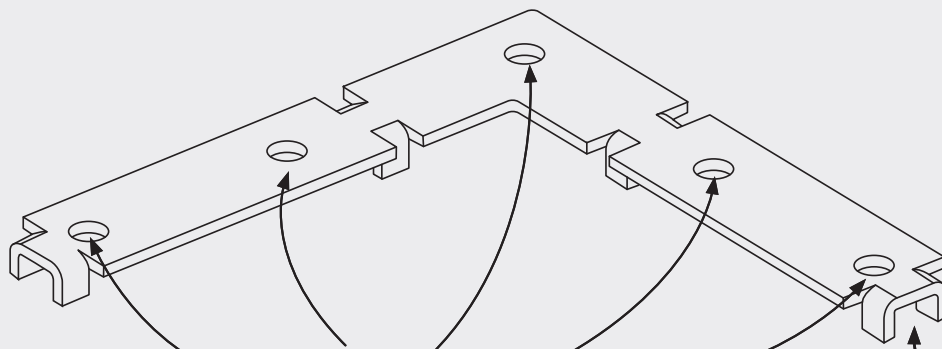

5-Punkt Verschraubung  
für eine sichere Verbindung  
mit UNIA Systemschrauben  
4,2 x 17 mm

Schnellaufnahme mit  
automatischer Zentrierung in den  
RELO Unterkonstruktionen

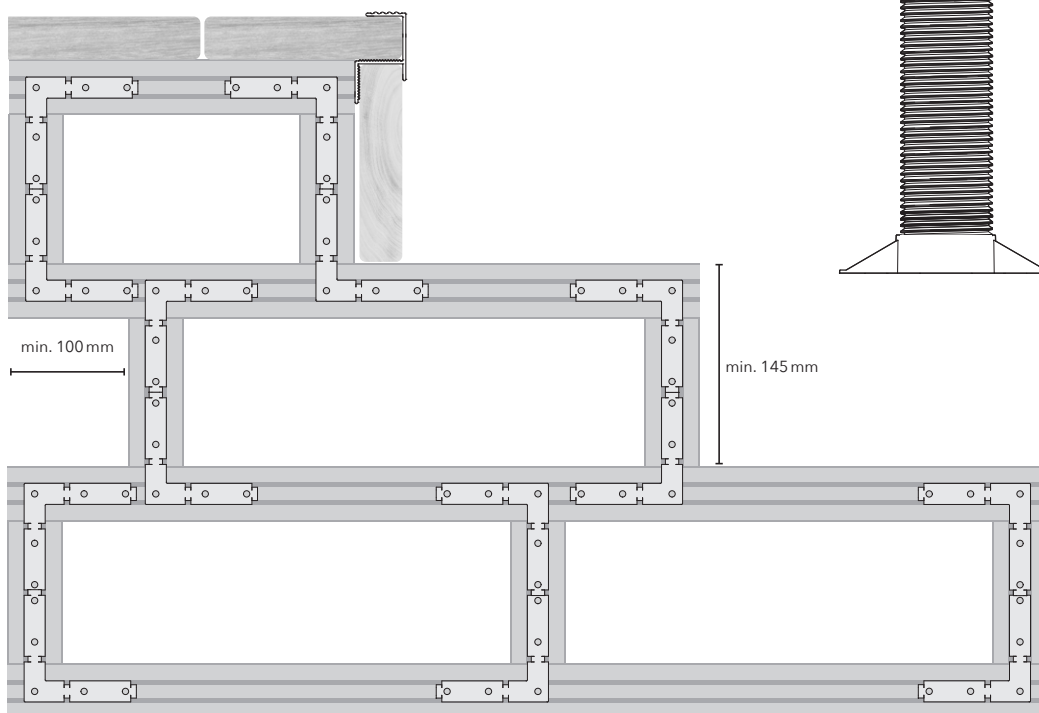

Ausführung als Rahmen

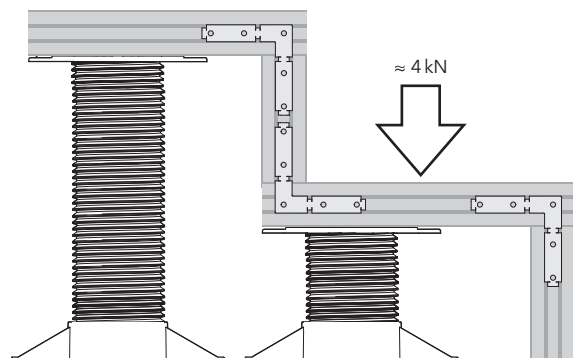

Ausführung mit LIFTO Terrassenfüßen

RELO F Flachwinkel SET	
VPE	Art. Nr.
20 STK	033603000



**SET-PACKUNG**

In jeder VPE befinden sich die zur Montage benötigten UNIA Systemschrauben



**BRANDING**

Auf Wunsch steht Ihr LOGO auf der edlen Produktverpackung

**DOWNLOADS**

Datenblatt

Tipps & Tricks